

Vort Press 110 LL I

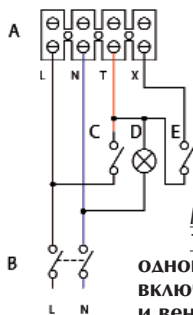

Модели Vort Press 110/140/240 LL I Ti
одновременное включение света и вентилятора (без таймера)

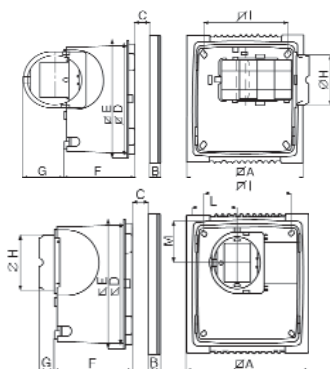
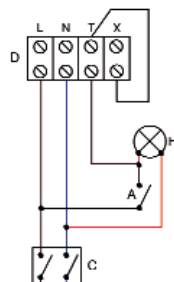

Модели Vort Press 110/140/240 LL I Ti с таймером

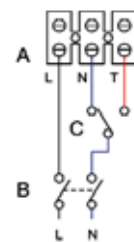

Модели Vort Press 110/140/240 LL I без таймера

Vort Press 140/240 LL I

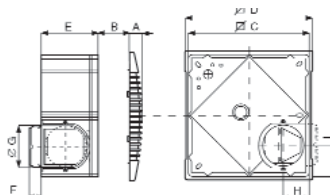

Модель	∅A	B	C	∅D	∅E	F	G	∅H	∅I	L	M	Масса, кг
Vort Press 110 LL I	252	23	65	214,5	228	135,3	31,5/76,7	96,5	180	92	76	2,1

Модель	A	B	∅C	∅D	E	F	G	∅H	I	Масса, кг
Vort Press 140/240 LL I	28	65	284	300	133	28,5	97	62	71,5	2,9/3,3

Все размеры указаны в мм.

ВЕНТИЛЯТОРЫ ANGOL K и AXIAL K



Данные вентиляторы предназначены для установки вместо колена 90° (Angol K) или в разрыв прямолинейного участка воздуховода (Axial K). Модель Axial K оснащена односкоростным двигателем, модель Angol K оснащена двухскоростным двигателем. Вентиляторы оснащены защитной решёткой на нагнетающей стороне. Все модели оснащены виброизолирующими прокладками. Данные вентиляторы рекомендуются для вентиляции сразу двух ванных комнат.

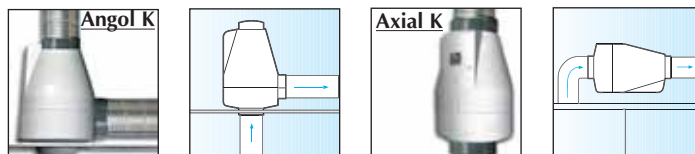

Модель	Код	Мощность, Вт		Ток, А		Расход м³/ч		Давление, Па		Lp, дБа 3 м	
		min	max	min	max	min	max	min	max	min	max
Axial	10904	35		0,16		135		167		41	
Angol K	10204	40		0,12 0,20		86 140		132 157		33 43	

Для всех моделей электропитание АС 220 В 50 Гц, рабочая температура до 40°C, степень защиты - IPX2 (от обрызгивания с углом отклонения до 15° от вертикали).

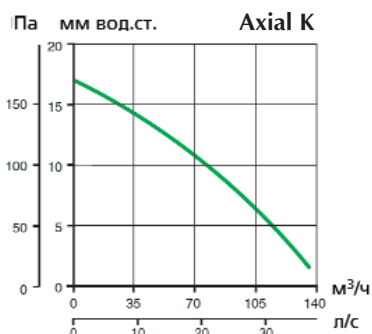
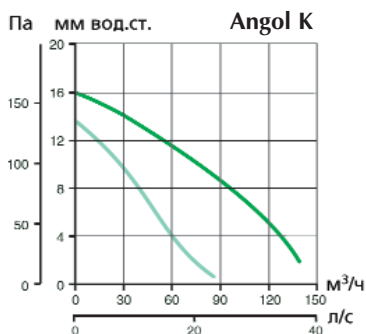

Модель Angol K

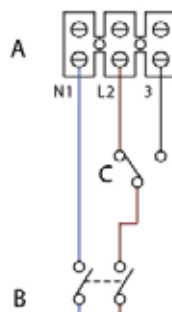

Модель Axial K



Angol K

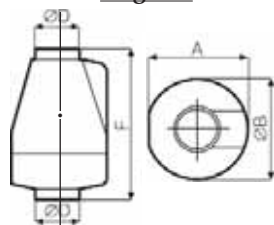

Axial K

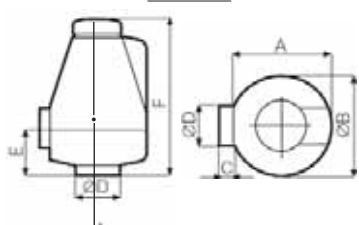

Модель	∅A	∅B	C	∅D	E	F	Масса, кг
Axial K	168	176	-	97	-	270	1,20
Angol K	168	176	25	97	93	281	1,27

Все размеры указаны в мм.